

BELYSNING

BEFÆSTIGELSE

BEFÆSTIGELSE

SMÅ-EL

KRYMP



SKRUEKABELSKO:

Specifikationer:

Til lav- og mellemspænding

Fåtrådige og massive AL og CU ledere

Klasse 1 & 2 - IEC 60228

Værktøj som anbefales er enten en skruenøgle eller en akkudrevet slagnøgle med et højtdrejningsmoment > 100 Nm

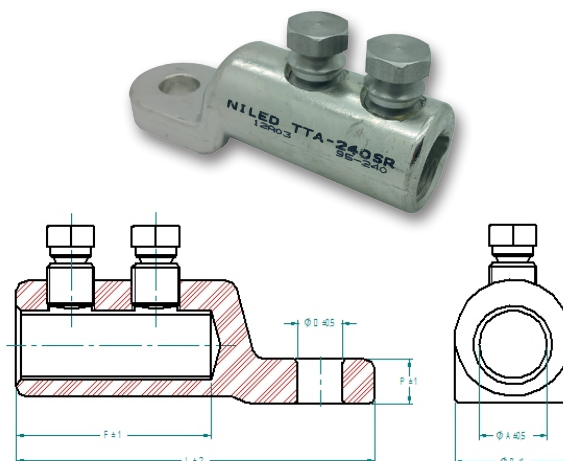

TEKNISK DATA:

Best. nr.	Mærkning	S (mm ²) AL/CU	Dimensioner (mm)							HEX
			ØA	B	C	Hul diam.	F	L	P	
460602	TTA50SR	6-50	9,0	11	22	13	30	65	8	10
460619	TTA95SR	25-95	12,5	16						13
460626	TTA150SR	50-150	15,5	21	26		35	80	10	17
460633	TTA240SR	95-240	19,5	27	33		70	120	12	

Certificering:



Relaterede produkter:

Holdeværktøj for skrueforbindere/kabelsko



Please consider the environment before printing